

Witajcie,

dzisiaj kolejny matematyczny dzień. Zapraszam wszystkich do zabawy.

1. Skoczna rozgrzewka

Włączcie piosenkę: <https://www.youtube.com/watch?v=InxomdEHL8M>

Wykonujcie skoki, o których dzieci śpiewają w piosence. Przy okazji poćwiczcie strony: prawą i lewą.

2. Wiersz

Kochani Rodzice, przeczytajcie dzieciom wiersz Juliana Tuwima pt.: Wszyscy dla wszystkich

*Murarz domy buduje,
Krawiec szyje ubrania,
Ale gdzieżby co uszył,
Gdyby nie miał mieszkania?*

*A i murarz by przecie
Na robotę nie ruszył,
Gdyby krawiec mu spodni
I fartucha nie uszył.*

*Piekarz musi mieć buty,
Więc do szewca iść trzeba,
No, a gdyby nie piekarz,
Toby szewc nie miał chleba.*

*Tak dla wspólnej korzyści
I dla dobra wspólnego
Wszyscy muszą pracować,
Mój maleńki kolego.*

Porozmawiajcie o wierszu. Jakie zawody występują w wierszu. Zapytajcie dzieci, co by murarz zrobił bez krawca, a co szewc bez piekarza.

Wytlumaczcie dzieciom, że właśnie w ten sposób każda praca jest ważna i potrzebna.

3. Zawodowa matematyka

Kochani pamiętacie znaki więcej, mniej, równo (<, >, =)

Przygotowałam dla Was karty pracy związane z różnymi zawodami, które występowały w wierszu. Wstawiajcie znak większości lub mniejszość albo równa się w pustą kratkę. Pod spodem napiszcie odpowiednią cyfrę.

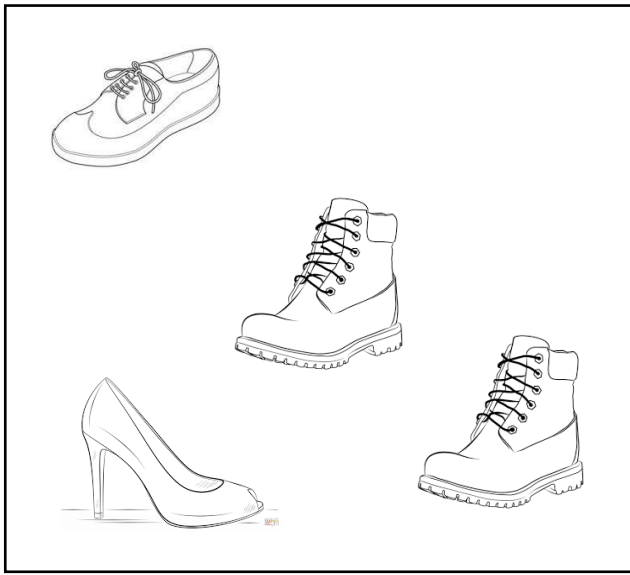
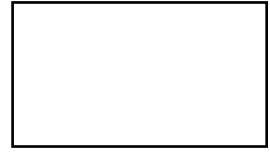
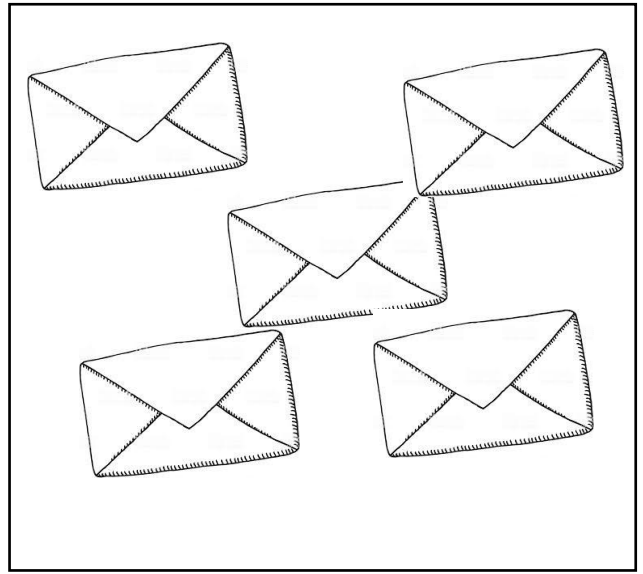
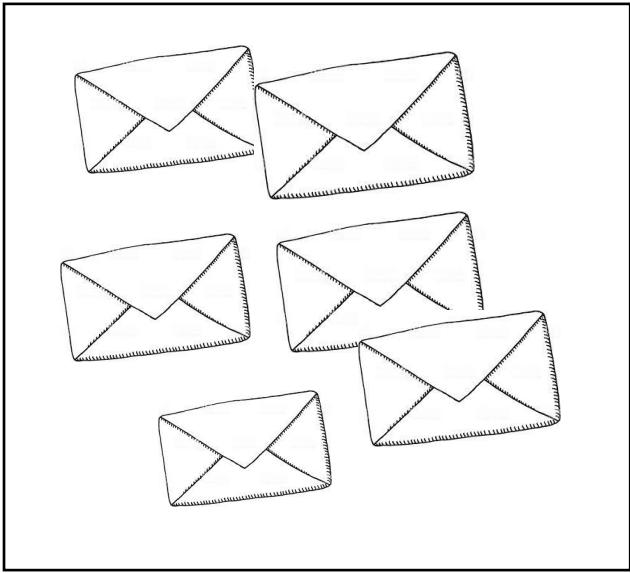

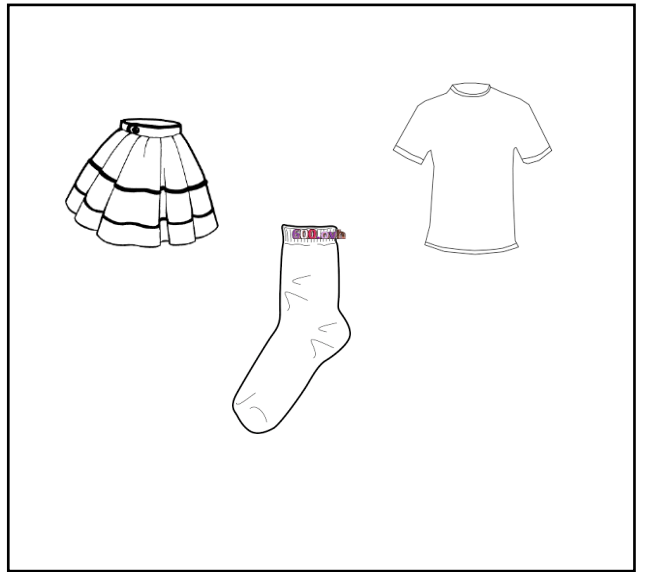
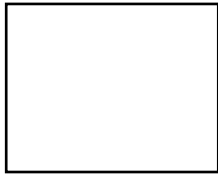
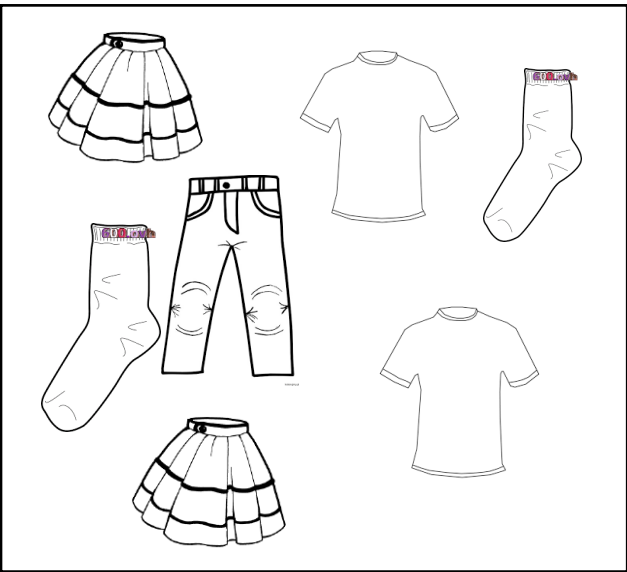
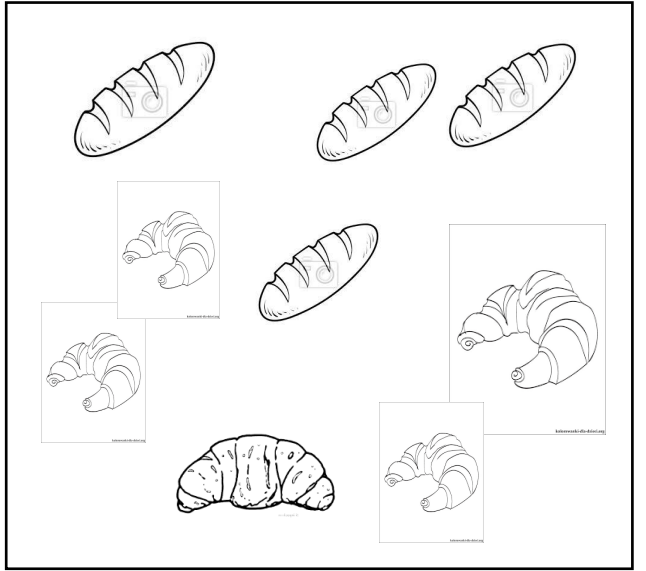
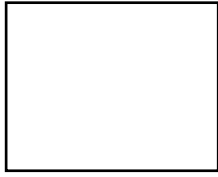
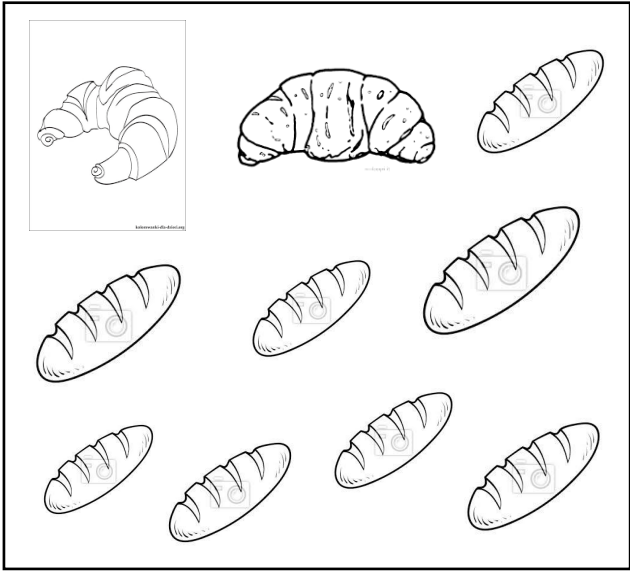

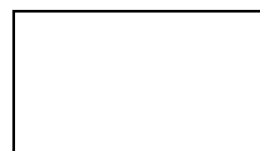
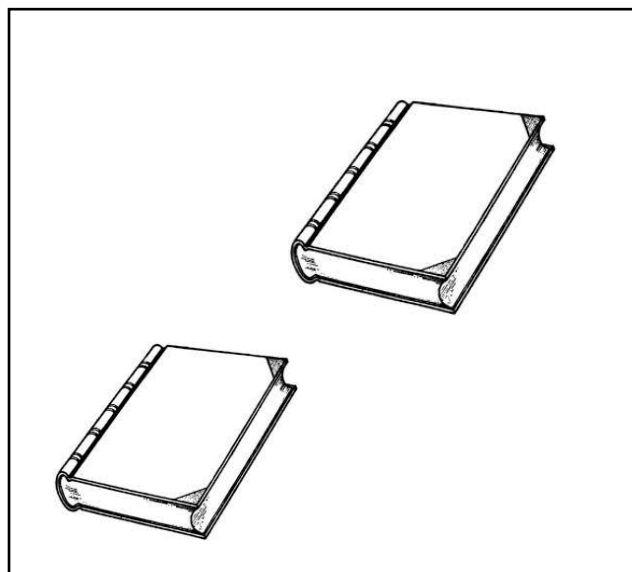
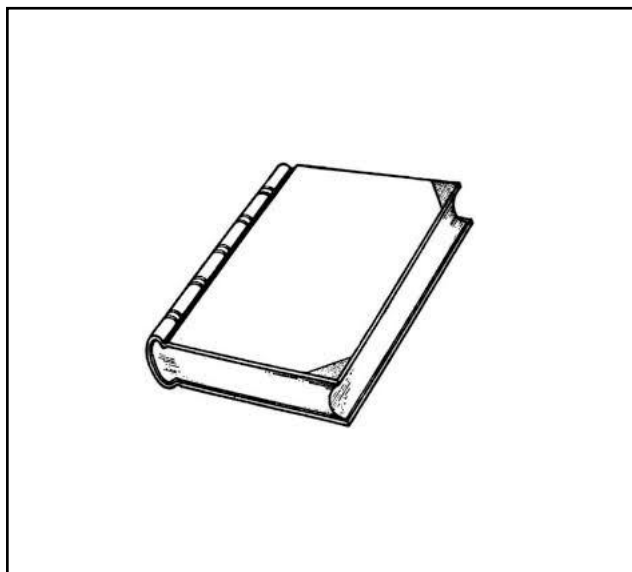
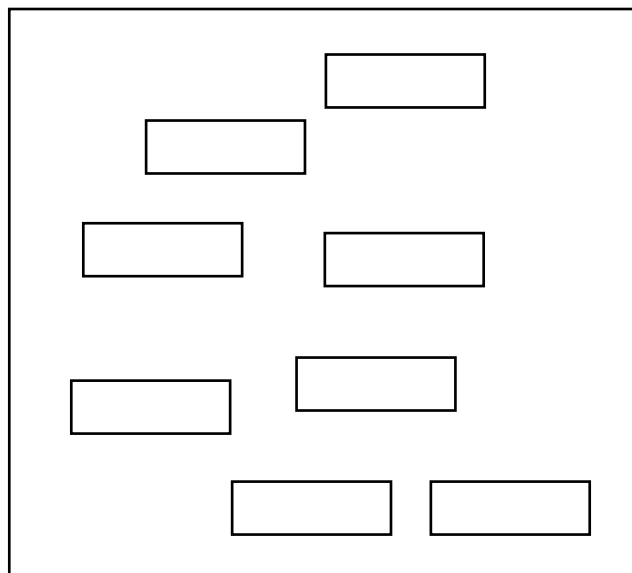
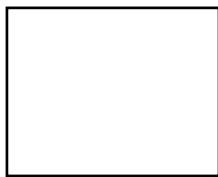
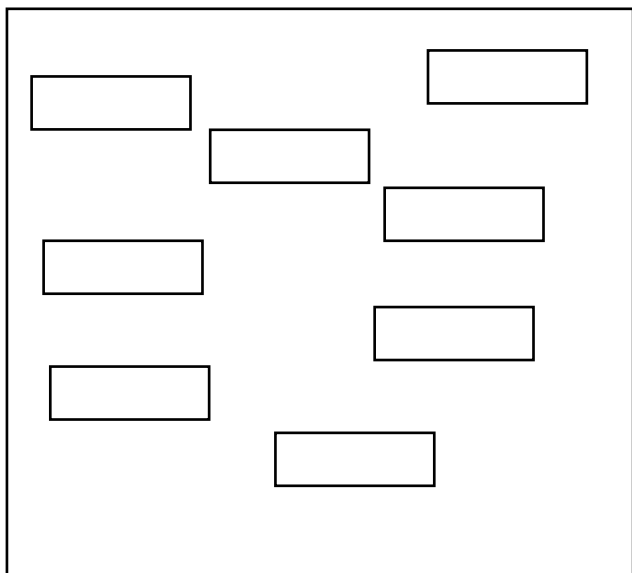

4. Zawodowe kalambury

Kochani a teraz na zmianę za pomocą ruchów naśladowujcie wybrane zawody. Druga osoba zgaduje. Następnie zamieńcie się rolami.

5. Labirynt „Kim będę jak dorosnę”

Kim zostaną dzieci, kiedy dorosną?

